

# Новинки «ЭксПроф» – арсенал успешного оконщика

Весь прошлый год кризис широким фронтом наступал на оконный рынок, а с наступлением зимы приобрел нового союзника – сильные морозы. Снижение продаж фиксировали и стекольщики, и фурнитурщики, и профилисты. Но труднее всего приходится оконщикам. Борясь за покупателя, отражая претензии, противостоя ценовому давлению и мобилизуя рекламные ресурсы, они ощущают себя на острие атаки, успех которой сильно зависит от арсенала «вооружений», которыми их снабжают поставщики. В переводе на гражданский язык речь, конечно, идет в первую очередь об ассортименте и возможностях профильных систем, с которыми работает оконная компания

нию теплопередаче оконных конструкций. По этому закону зданиям будут присваиваться классы энергоэффективности. Вполне логично, что подобная классификация распространится и на окна, причем будет жестко привязана к классам зданий. Другими словами, выбор параметров окна по типу системы (монтажная глубина, число камер, толщина и тип стеклопакета и т.д.) будет определяться не индивидуальными предпочтениями или финансовыми возможностями заказчика, а классом энергоэффективности дома, в котором он захочет поставить новые окна. Наконец, несмотря на «глобаль-

Компания «ЭксПроф» и ее клиенты пережили минувший год и суровую зиму с наименьшими потерями. С уверенностью в завтрашнем дне тоже все в порядке, несмотря на сильные измене-

ния, которые претерпел оконный рынок в связи с кризисом, и на еще более сильные изменения, которые готовит ему законодатель. Секрет текущих успехов и залог будущей уверенности состоит в том, что в ассортименте EXPROF оконщик находит не только то, что наиболее востребовано рынком сейчас, но и то, что понадобится в перспективе. Компания «ЭксПроф» ведет непрерывную работу по развитию, совершенствованию и расширению своих профильных систем, ежегодно радуя клиентов новинками. Не будет исключением и 2010 год. Арсенал переработчика EXPROF в этом году пополнится двумя новыми системами и дополнительными профилями.

Если формулировать кратко, то все текущие и зреющие вызовы оконного рынка ведут к его диверсификации и дифференциации. С одной стороны, снижение спроса на стандартные окна побуждает переработчиков искать новые рыночные ниши. Например, увеличился спрос на межкомнатные двери из ПВХ для офисов, магазинов и других общественных зданий. С другой стороны, вступил в силу закон об энергосбережении, который в наступающем десятилетии неизбежно и неуклонно будет ужесточать требования к сопротивле-

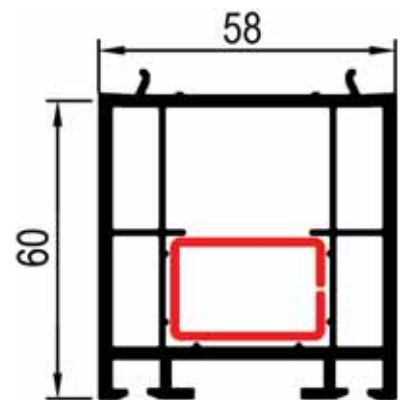

Расширитель 60 мм (армирование 20 x 30)

ное потепление», за последние четыре года Россия пережила две исключительно суровые зимы, которые выразительно напомнили оконщикам и заказчикам, что воздухообмен, толстые рамы и морозостойкий пластик – это не излишество, а насущная необходимость в нашем климате.

Продуктовая линейка EXPROF – адекватный ответ этим вызовам, и новинки достойно его подкрепят. Температуры минувшей зимы, особенно в Сибири, в очередной раз подтвердили реальную морозостойкость профилей EXPROF. Не пожалели о своем выборе и те клиенты, кто заказал окна EXPROF

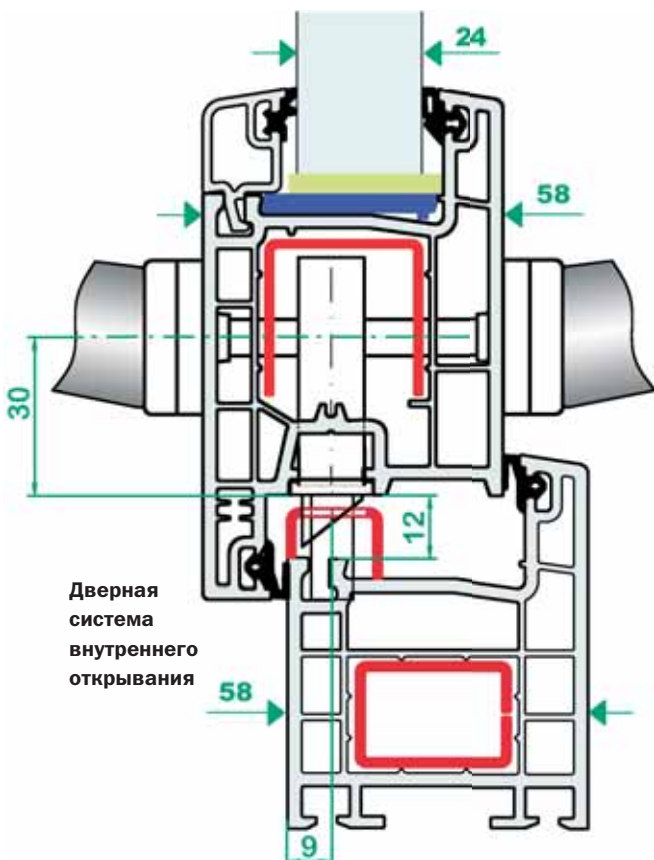

Дверная система внутреннего открывания

с широкими коробками и внутри-профильной системой доступа приточного воздуха. При экстремально низких уличных температурах теплопотери по откосам (зонам примыкания) зачастую оказываются больше, чем через саму оконную конструкцию. Это априори справедливо для однослойных стен, но и в многослойных стенах утеплитель, как правило, не доходит до проема, оставляя зону примыкания незащищенной. Оконные блоки с рамами увеличенной монтажной глубины представляют одно из наиболее технологичных и экономически оправданных решений по усилению теплоизоляции откосов. Новая система EXPROF AeroProfecta – это модификация пятикамерной систе-

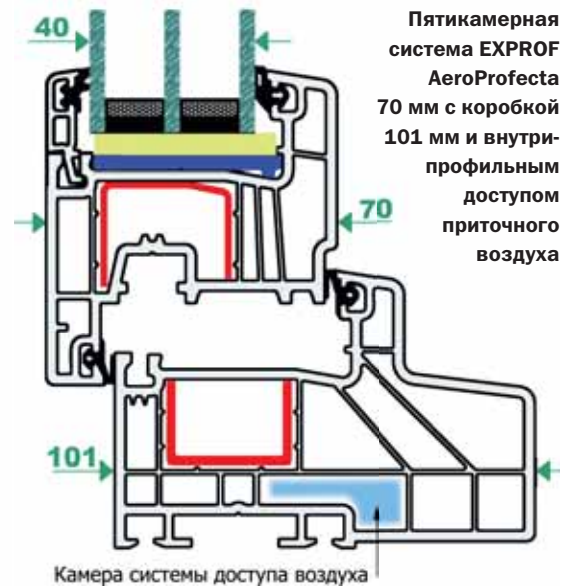
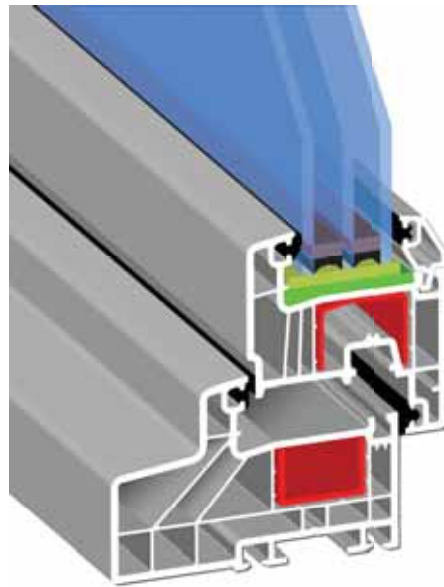

**Секрет текущих успехов и залог уверенности компании в будущем состоит в том, что в ассортименте EXPROF оконщик находит не только то, что наиболее востребовано рынком сейчас, но и то, что понадобится в перспективе. Компания «ЭксПроф» ведет непрерывную работу по развитию, совершенствованию и расширению своих профильных систем, ежегодно радуя клиентов новинками**

мы EXPROF Profecta 70 мм, но с коробкой монтажной глубиной 101 мм. Она может комплектоваться стеклопакетом толщиной до 42 мм и сочетает в себе теплозащитные характеристики элитной EXPROF AeroSuprema с доступностью EXPROF AeroTherma. Как и во всех широких коробках EXPROF Aero, в новой системе предусмотрен внутрипрофильный доступ приточного воздуха для улучшения воздухооб-

мена и профилактики конденсата. Не будет проблем и с креплением москитной сетки.

Дверная система EXPROF пополнится Z-образной створкой, открывающейся вовнутрь. Межкомнатные двери в офисных зданиях, торговых центрах, школах, больницах и т.д. выгоднее и практичнее делать из пластика, чем из дерева, поэтому потребность в дверных системах внутреннего открывания существует и будет расти.

Учитывая пожелания клиентов, компания «ЭксПроф» также планирует начать выпуск нового расширителя на 60 мм и усовершенствованного рамного соединителя. Расширитель рассчитан на применение с системами 58 и 70 мм. Соединитель по умолчанию стыкуется только с коробками 58 мм, закрывая место стыка нащельниками как с наружной, так и с внутренней стороны. Но конструктивно в нем предусмотре-

на также возможность продольного раскроя на две половины – технологическое удобство, позволяющее использовать его для соединения широких коробок и сопрягающихся секций фасада с закруглением горизонтального профиля.

**Компания «ЭксПроф»**

✉ 625007 г. Тюмень, ул. Мельникайте, д. 112

☎ Тел.: (3452) 77-16-11

☎ Факс: (3452) 77-16-13

✉ 117335 г. Москва, ул. Гарибальди, д. 216

☎ Тел./факс: (495) 646-91-14

🌐 www.exprof.ru

Соединение широких коробок с использованием нового соединителя

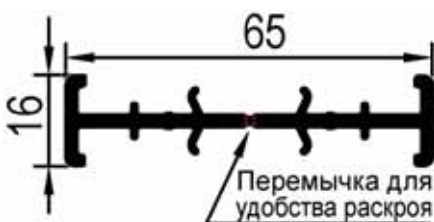

Новый рамный соединитель с технологической возможностью продольного раскроя напополам

