

Приложение Б
(справочное)

ПРИНЦИПИАЛЬНЫЕ СХЕМЫ РАСПОЛОЖЕНИЯ ОСНОВНЫХ ФУНКЦИОНАЛЬНЫХ СЛОЕВ МОНТАЖНЫХ ШВОВ

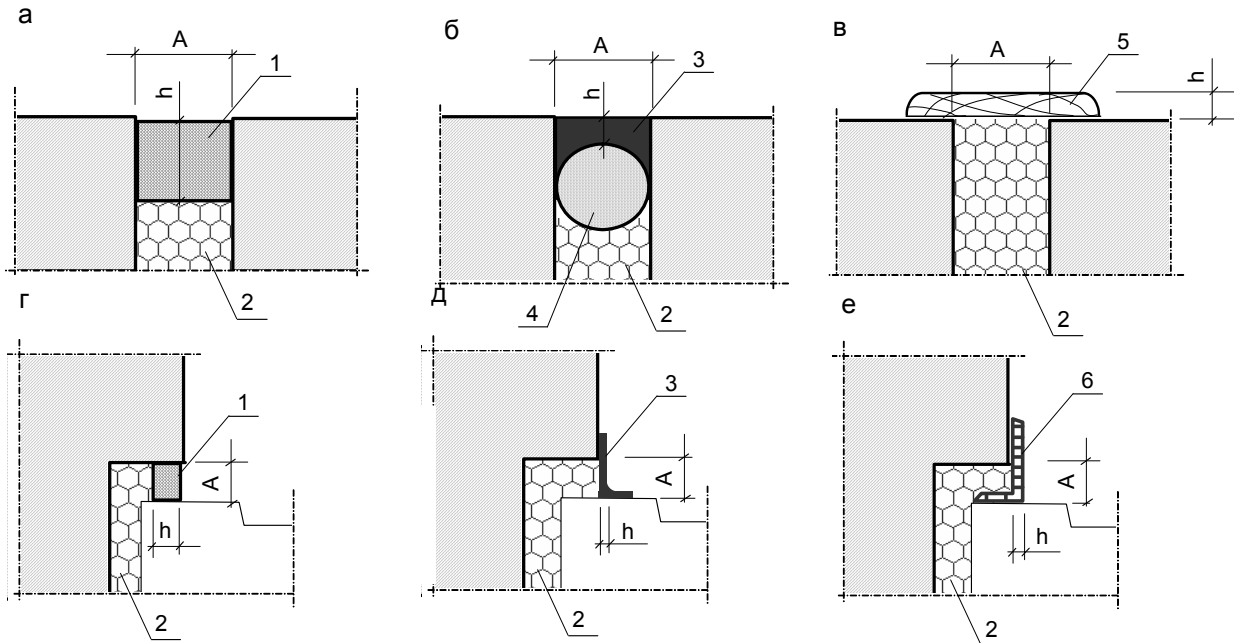

а, г – с применением изоляционной саморасширяющейся паропроницаемой ленты; б, д – с применением герметика; в – с применением нащельника; е – с применением углового профиля
(1 – изоляционная саморасширяющаяся лента; 2 – пенный утеплитель; 3 – герметик; 4 – подложка; 5 – деревянный нащельник; 6 – угловой профиль)

Рисунок Б.1 – Варианты устройства наружного водоизоляционного слоя

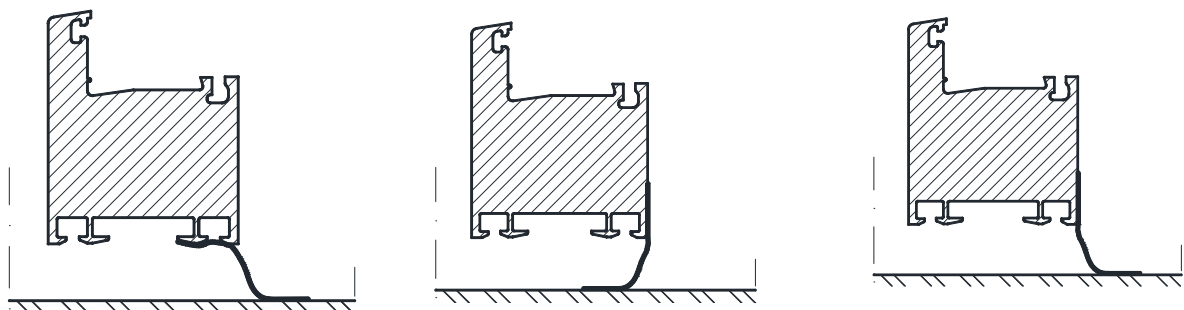

Рисунок Б.2 – Варианты устройства внутреннего пароизоляционного слоя

						ООО «ЭксПроф»	Лист
Изм.	Кол.уч.	Лист	№ док.	Подпись	Дата		3